

# 新乡市安达兄弟机械设备有限公司

TEL: 0373-3393911 13069364703, FAX: 0373-3393911

## ■材质表

类型	材质	表面处理
ENT	碳素钢	铬酸盐光泽处理（镀彩锌）
ENTS	SUS303	本色

## ■自攻螺丝套的特长

- 1、通过使用专用工具，无柄也能插入、拔出，可缩短作业时间
- 2、是指内圆与外圆均有螺纹并且带开槽的自攻螺丝套
- 3、是增加低强度材料螺纹部机械强度，无需螺纹加工的连结零件

## ■安装步骤 使用注意事项

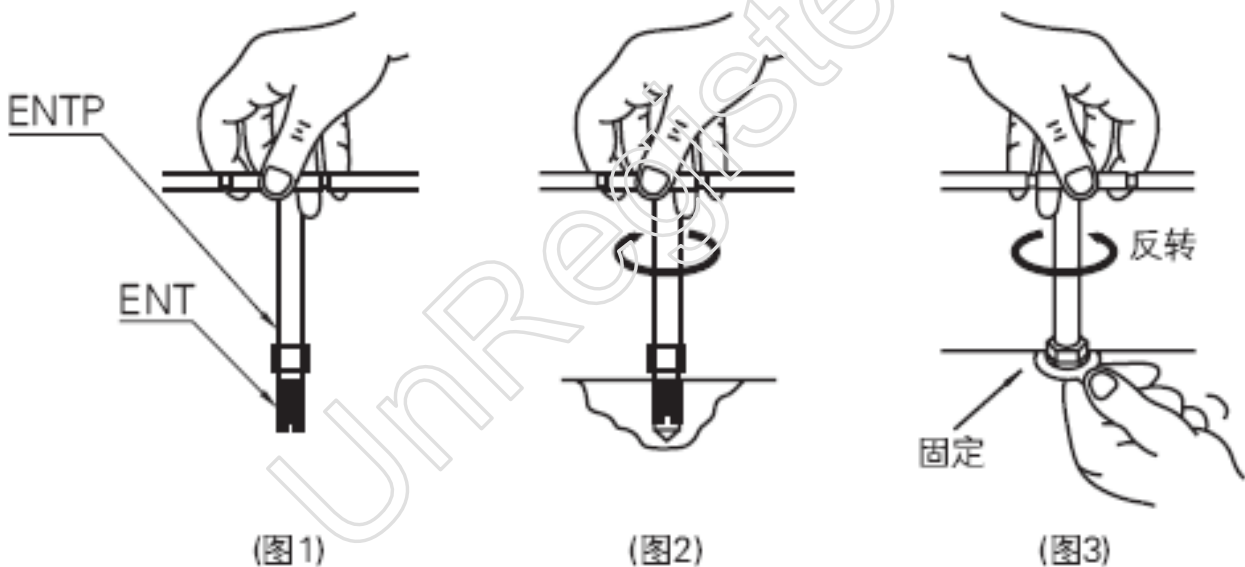

- 1.在相应的螺纹底孔直径范围内进行底孔钻孔加工。配套材料硬度较大时，请在该范围内钻稍大一些的底孔。
- 2.将开槽向下，将自攻螺丝套安装在工具前端，垂直地抵在工件上，转动把手，将其装入到底孔中。  
\*如果底孔直径过小，则可能会导致螺距滞后、变宽，损坏加工用工具。  
\*切入时(1~2 螺距)，检查相对于底孔的位是否倾斜。  
如果倾斜，请矫正，无需反转工具。进入 1/3~1/2 以上后，不可以重新调整。  
另外，请勿在插入过程中反转把手。否则会导致加工不良。
- 3.插入到规定位置后，用扳手固定工具的六角部，然后向左反转把手侧以使工具离开工件。(图 3)  
\*如果工具接触工件之后继续转动把手，则会导致自攻丝部损坏而引起松动。